

+1.63

+1.13

+1.34

+0.55

+1.09

+1.09

+0.39

-0.96

+0.54

-0.13
GRENZPUNKT

BEST. BÄUME

NATURRASEN

KIESWEG

SITZPLATZ

WOHNEN
ESSEN
BF. 53

± 0.00

KÜ

WC
DU
BF. 5

BÜRO
BF. 20.5

GARD

UNTERSTAND

GERÄTE
VELO

PARKPLATZ
RASENGITTERSTEINE

BREITENACHERWEG

DER BAUHERR:

DER ARCHITEKT:

± 0.00 = 513.10 MÜM PARZELLE GB NR. 1197

**ARCHITEKTUR
UND PLANUNG**

ERICH SENN ARCHITEKTEN AG
POSTFACH 154 2540 GRENCHEN
TEL 032/654 58 60 FAX 032/654 58 63

GEZEICHNET VON
JOEL A.
PLAN NUMMER
374.00 / 1
DATUM
05. 07. 2004
FORMAT
42 / 30 A3

H. + L. STÜDELI - MARTI
BREITENACHERWEG
2544 BETTLACH

NEUBAU EFH IN BETTLACH
GRUNDRISS ERDGESCHOSS

USER	Aubry	PRINT	21.11.2008
FILE	H:\DATENCAD\37400\Bauplan\K1\Erdbesch\Erdbesch.dwg		
ÄNDERUNGEN	VORPROJEKTPLAN		X
A	PROJEKTPLAN		
B	DETAILPLAN		
C	BROUJLLOPLAN		
D	AUSFÜHRUNGSPL		
E	REVISIONSPLAN		
F	MST.		
G			

1 : 100

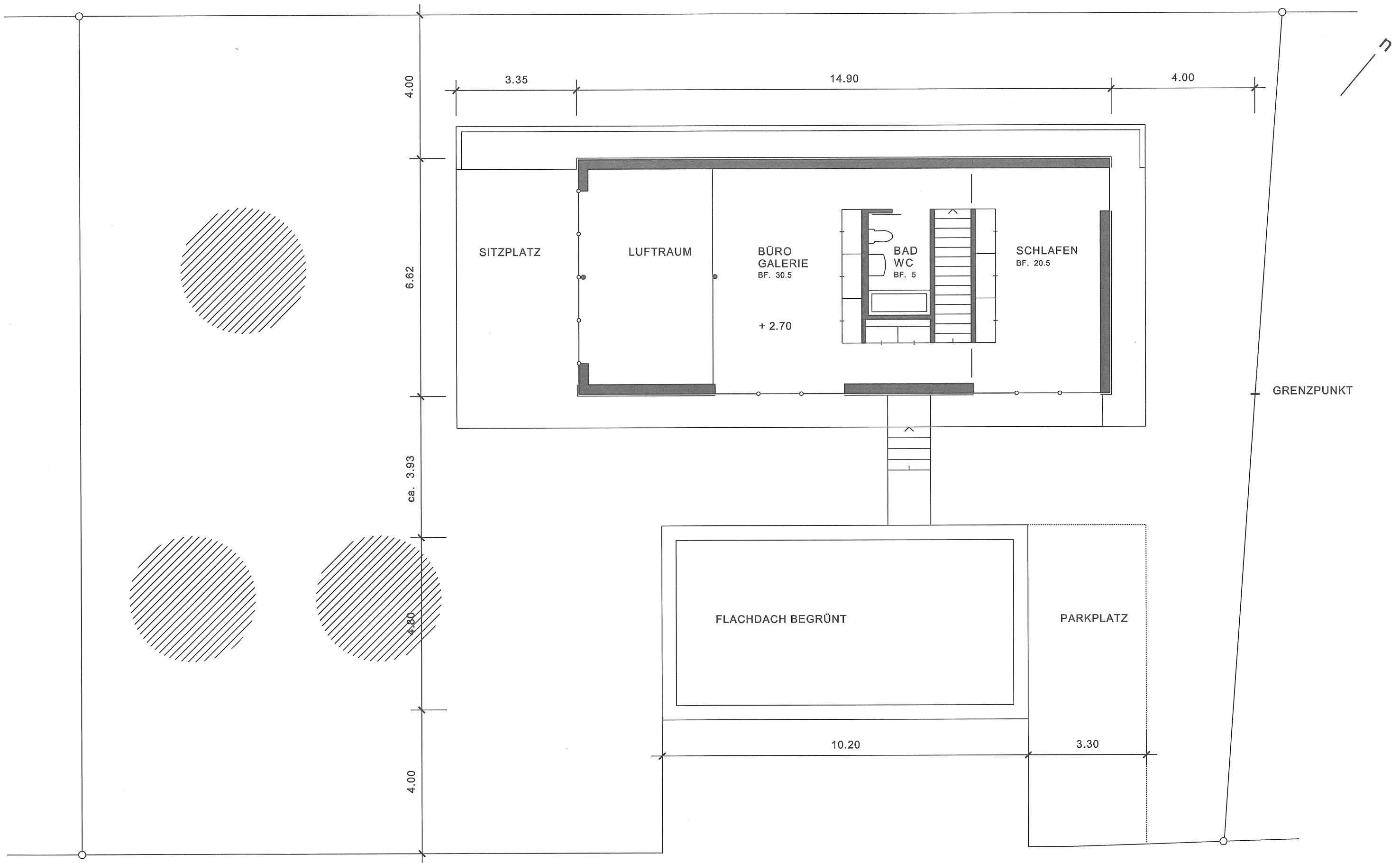

BREITENACHERWEG

DER BAUHERR:

DER ARCHITEKT:

± 0.00 = 513.10 MÜM PARZELLE GB NR. 1197

ARCHITEKTUR UND PLANUNG		ERICH SENN ARCHITEKTEN AG POSTFACH 154 2540 GRENCHEN TEL 032/654 58 60 FAX 032/654 58 63	GEZEICHNET VON JOEL A.	PLAN NUMMER 374.00 / 2
			DATUM 05. 07. 2004	FORMAT 42 / 30 A3
			USER aubry PRINT	07.12.2008
		FILE H:\DATENCAD\214.00\Bsp\proj\01\Obergend\01\Obergend\01.dwg		
ANDERUNGEN		VORPROJEKTPLAN	<input checked="" type="checkbox"/>	
A		PROJEKTPLAN	<input type="checkbox"/>	
B		DETAILPLAN	<input type="checkbox"/>	
C		BROUILLONPLAN	<input type="checkbox"/>	
D		AUSFÜHRUNGSPL	<input type="checkbox"/>	
E		REVISIONSPLAN	<input type="checkbox"/>	
F			<input type="checkbox"/>	
G			<input type="checkbox"/>	
		MST.	1 : 100	

H. + L. STÜDELI - MARTI
BREITENACHERWEG
2544 BETTLACH

NEUBAU EFH IN BETTLACH
GRUNDRISS OBERGESCHOSS

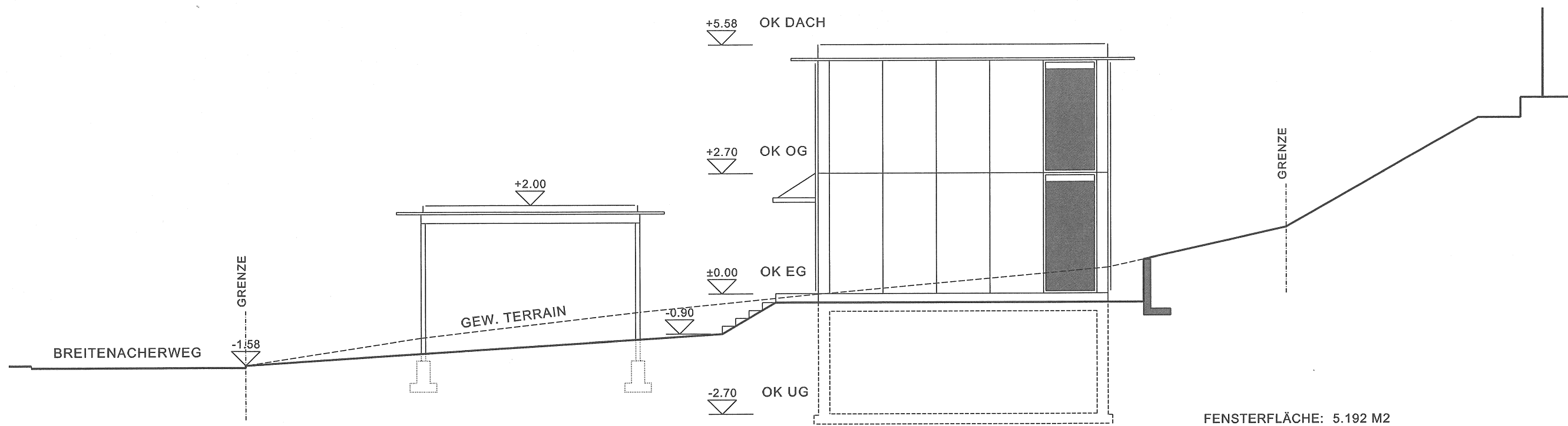

OSTFASSADE

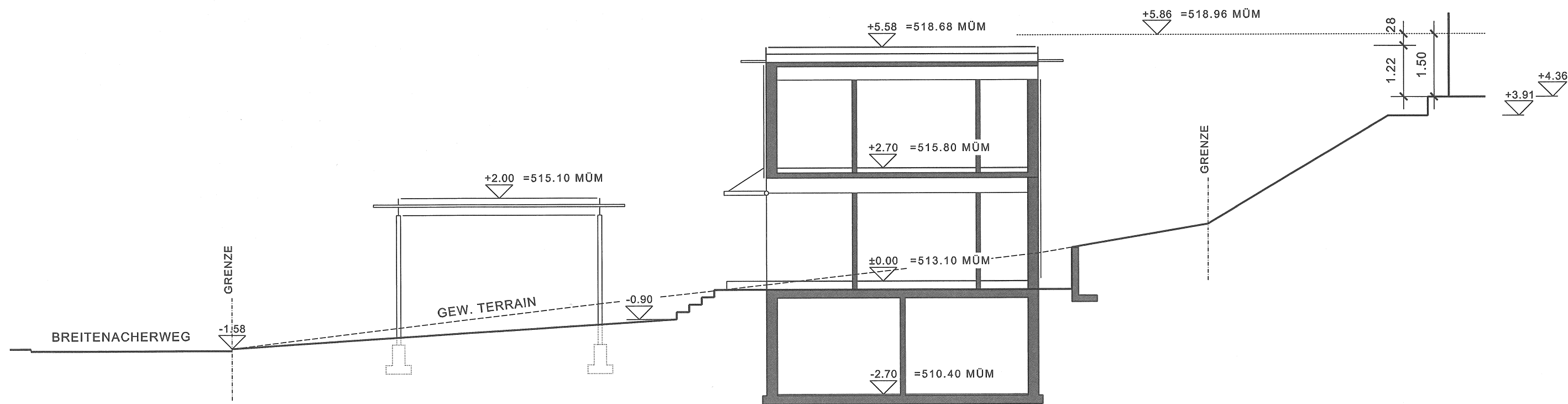

SCHNITT

DER BAUHERR:

DER ARCHITEKT:

± 0.00 = 513.10 MÜM PARZELLE GB NR. 1197

ARCHITEKTUR UND PLANUNG		ERICH SENN ARCHITEKTEN AG POSTFACH 154 2540 GRENCHEN TEL 032/654 58 60 FAX 032/654 58 63	GEZEICHNET VON JOEL A.	PLAN NUMMER 374.00 / 5
DATUM		05. 07. 2004	FORMAT	42 / 30 A3
USER		audrey PRINT	07.12.2006	
FÜHRUNG: 03/04/05/06/07/08/09/10/11/12/13/14/15/16/17/18/19/20/21/22/23/24/25/26/27/28/29/30/31/32/33/34/35/36/37/38/39/40/41/42/43/44/45/46/47/48/49/50/51/52/53/54/55/56/57/58/59/60/61/62/63/64/65/66/67/68/69/70/71/72/73/74/75/76/77/78/79/80/81/82/83/84/85/86/87/88/89/90/91/92/93/94/95/96/97/98/99/100				
ANDERUNGEN		VORPROJEKTPLAN	X	
A		PROJEKTPLAN		
B		DETAILPLAN		
C		BROUILLONPLAN		
D		AUSFÜHRUNGSPL.		
E		REVISIONSPLAN		
F		MST.		
G			1 : 100	

H. + L. STÜDELI - MARTI
BREITENACHERWEG
2544 BETTLACH

NEUBAU EFH IN BETTLACH
SCHNITT / OSTFASSADE